

ПАСПОРТ ИЗДЕЛИЯ

ЭНЕРГОСБЕРЕГАЮЩЕЕ УСТРОЙСТВО «ORBITA» МОДЕЛИ ESS-40



1 НАЗНАЧЕНИЕ ИЗДЕЛИЯ

Устройство предназначено для контроля подачи питания на потребляющие электроэнергию приборы внутри гостиничного номера.

2 СВЕДЕНИЯ ОБ ОБОРУДОВАНИИ

ТЕХНИЧЕСКИЕ ХАРАКТЕРИСТИКИ

- Напряжение: АС 220V±10%
- Вольт-амперная характеристика: 40А
- Статическая потребляемая мощность: 0.01W
- Общая максимальная мощность: 6600W
- Общее время считывания: 5~10 с
- Размеры: 85mm×85mm
- Материал корпуса: Огнезащитный пластик
- Цвет: белый
- Тип карт: Mifare 1K

УПАКОВОЧНЫЕ ХАРАКТЕРИСТИКИ

- Габариты упаковки, мм: 90x90x45
- Масса комплекта, кг: 0,2

3 КОМПЛЕКТНОСТЬ

- Энергосберегающее устройство «Orbita»: 1 шт.
- Монтажные болты: 2 шт

4 РЕСУРС, СРОКИ СЛУЖБЫ И ГАРАНТИИ ИЗГОТОВИТЕЛЯ

При соблюдении условий эксплуатации срок службы изделия составляет 10 лет. Также при соблюдении условий эксплуатации и монтажа сертифицированными партнерами на изделие распространяется гарантия в 1 год от заводского брака.

В случае механического повреждения или несоблюдении требований эксплуатации, восстановление работоспособности изделия оплачивается в соответствии с действующим прайслистом поставщика.

5 ПРИНЦИП РАБОТЫ

При помещении в энергосберегающий карман пластиковой карты с чипом стандарта Mifare 1K цепь питания замыкается на нагрузку, а именно на все электрические приборы, подключенные к клемме L/OUT. При извлечении карты из энергосберегающего устройства цепь размыкается после 10-секундного интервала. При превышении силы тока выше номинальной (аварийный режим – не гарантийный случай) отключение происходит в течение 15 сек, вне зависимости от расположения карты.

6 СХЕМА ПОДКЛЮЧЕНИЯ К ЭЛЕКТРИЧЕСКОЙ СЕТИ

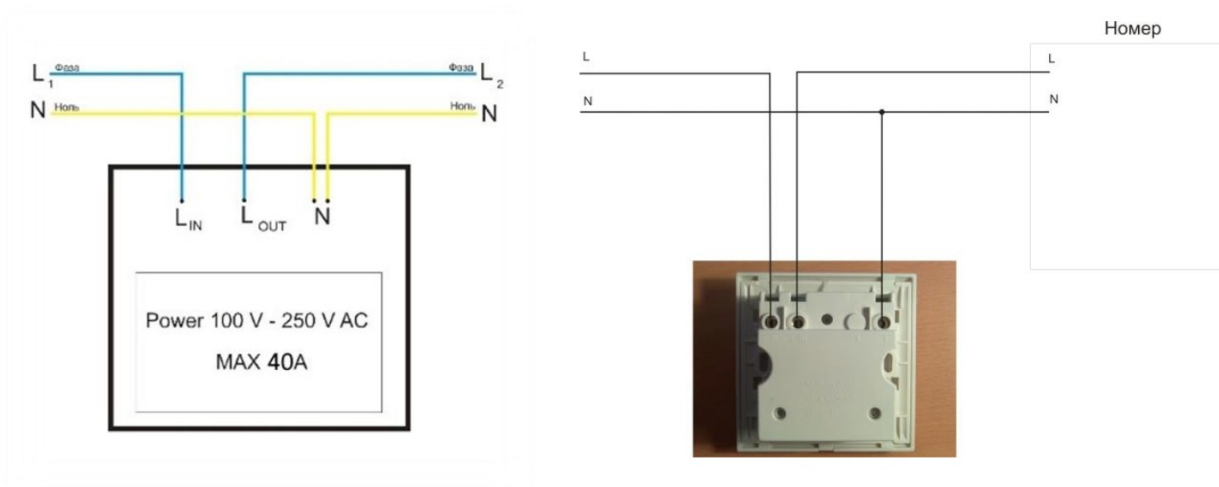

7 УСЛОВИЯ ЭКСПЛУАТАЦИИ

Для сохранения гарантии рекомендуется воздержаться от механических воздействий на считыватель, интерфейсные кабели, а также необоснованного нарушения конструктивной целостности изделия. Превышение нагрузки выше допустимого максимума, в т.ч. кратковременное (30А) является не гарантийным случаем. Во избежание этого рекомендуется включать в электрическую цепь автоматические размыкающие приборы с номинальным током до 16А.

Контакты партнера поставщика: ООО «ДМ Сервис»,
ИНН 6317080197, КПП631701001, ОГРН 1096317006400
адрес: 443099, г. Самара, ул. Алексея Толстого, 87/8, офис 8, тел.:8 (846) 2312560
<https://dmsvolga.ru>

Контакты изготовителя: ORBITA TECHNOLOGY CO.,LTD. Room 801-804, Building A,
Zhongmin Time Plaza, 12 Sungang East Road, Luohu District,Shenzhen. +86755-83369158-618